



# 機場職業安全健康講座

Source: AA

# 內容

- 香港機場簡介
- 停機坪運作及設施
- 機場職安全健康
- 個案分享



啟用日期	1998年7月6日
總用地面積	1,255 公頃
跑道數目	兩條；每條長 3,800 米，闊 60 米
客運大樓總面積	<ul style="list-style-type: none"><li>➤ 850,000 平方米</li><li>➤ (包括一號、二號客運大樓、中場客運廊、北衛星客運廊及海天客運碼頭)</li></ul>
停機位總數 Aircraft parking bays	106 個客運停機位 43 個貨運停機位 33 個長期及維修停機位

# 香港國際機場

A world map with a light gray background. Numerous white arrows of varying lengths radiate from a central point representing Hong Kong, pointing towards various parts of the globe, including North America, Europe, Africa, and Australia. The map is semi-transparent, allowing the text to be overlaid.

- 位處亞太區中心

- 可在五小時內飛抵全球半數人口居住地

- 鄰近人口這**4,500萬**的腹地市場及世界製造業機



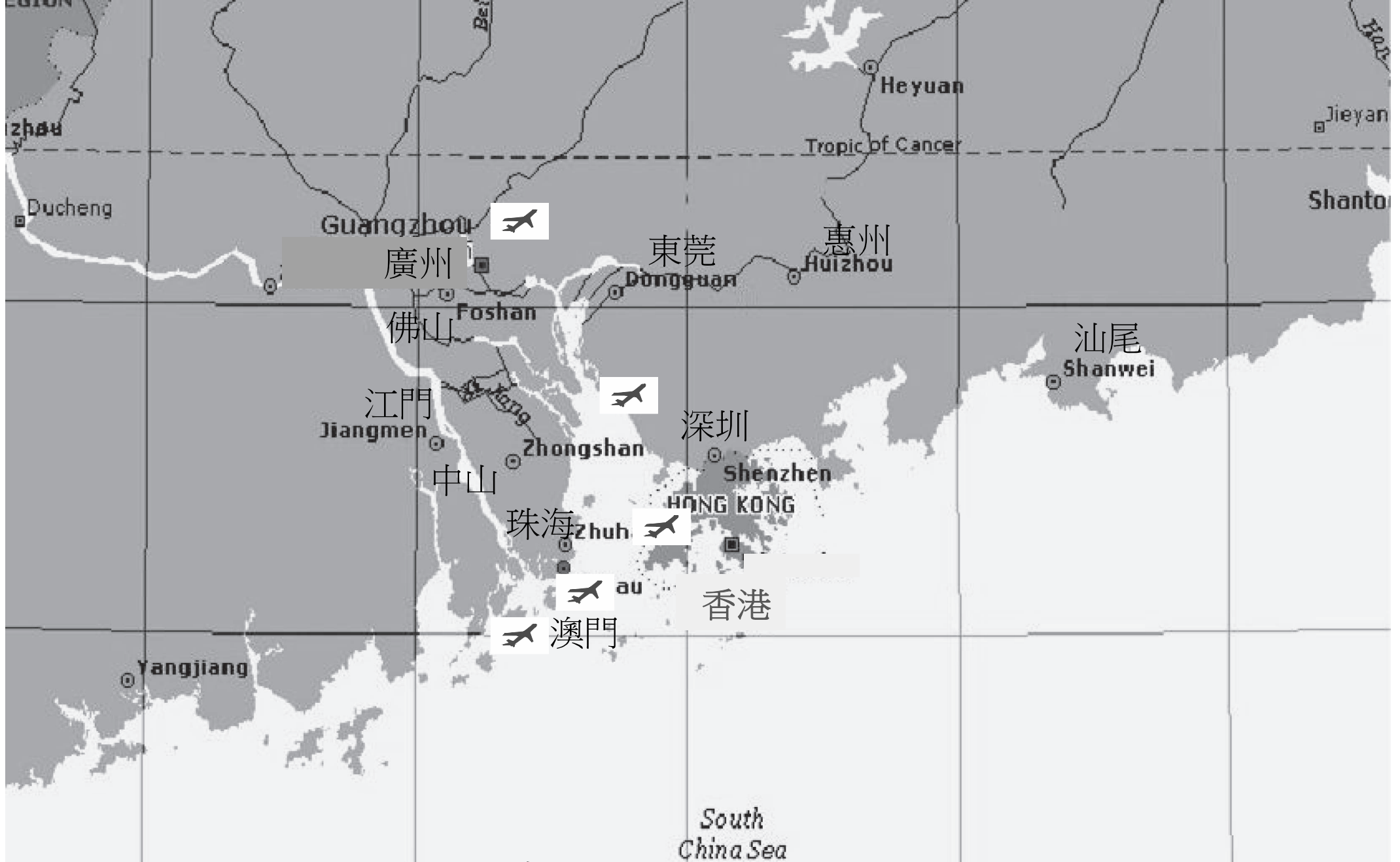

位於珠江三角洲河口,是中國內地往來世界各國的主要門戶

# 香港機場服務

## 停機坪運作服務

- 3間外勤維修服務專營商
- 3間停機坪服務特許經營商
- 3間航機膳食服務專營商
- 2間飛機加油服務專營商
- 3間航空貨運專營商

- 機橋操作
- 客梯供應
- 供電供氣
- 貨物裝卸
- 行李運送
- 郵件處理
- 配餐服務
- 機倉清潔
- 航機加油
- 加水排污
- 機身檢查
- 地勤維修

-5 0 5 10 15 20 25 30 35 40 45

# Integrated Aircraft Turnaround Process

## Simulation

Code C Aircraft



# 意外發生原因

- 機械故障
- 使用方法
- 環境因素
- 工作壓力
- 個人因素



# 下墮危害

- 護欄不足或不適當使用
- 沒有配備防墮裝置
- 沒有遵從安全程序



# 機艙門墮下風險

當飛機艙門正在開啟、打開或正在關上時，  
不可移除登機橋、高台升降車或梯車



# 防墮裝置



# 飛機引擎危險區域/噴流

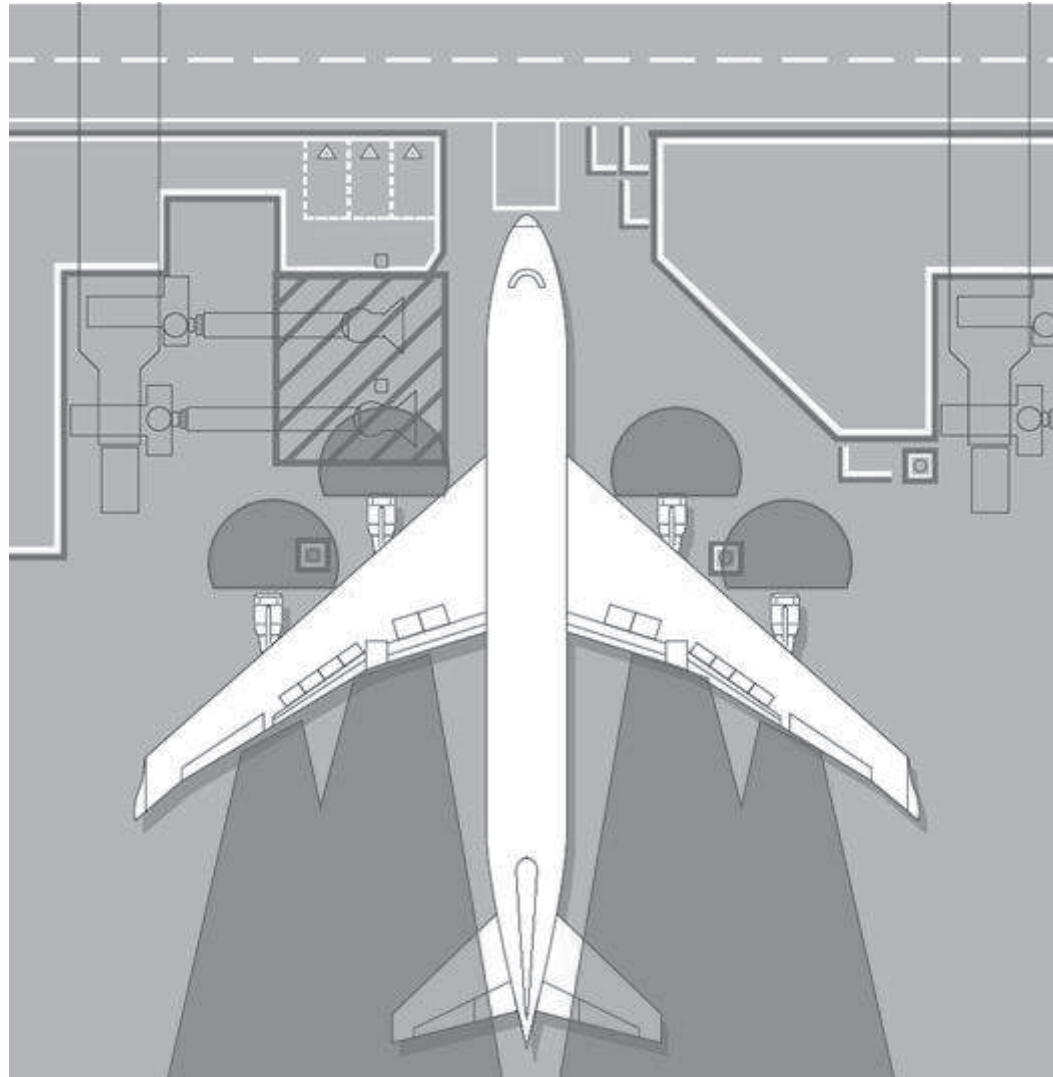

# 飛機引擎吸力危害

- 運行中的噴射引擎就如一部巨型吸塵機，將途經的物件都吸入引擎內
- 一架商用民航機的噴射引擎的吸力為每秒1.2 噸空氣，等同於一秒內吸入一個壁球場的空氣體積

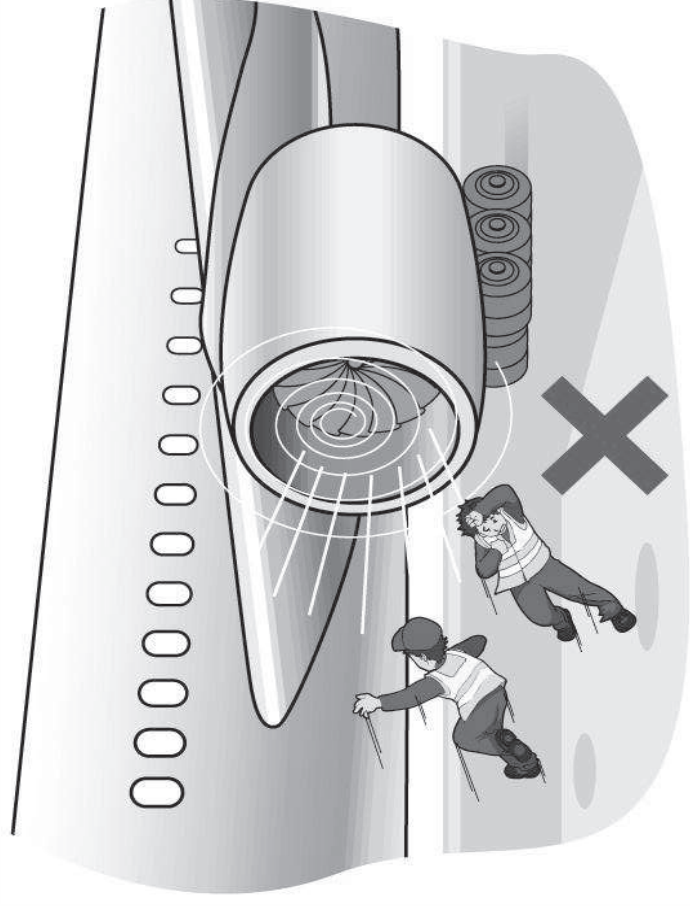



# 飛機噪音

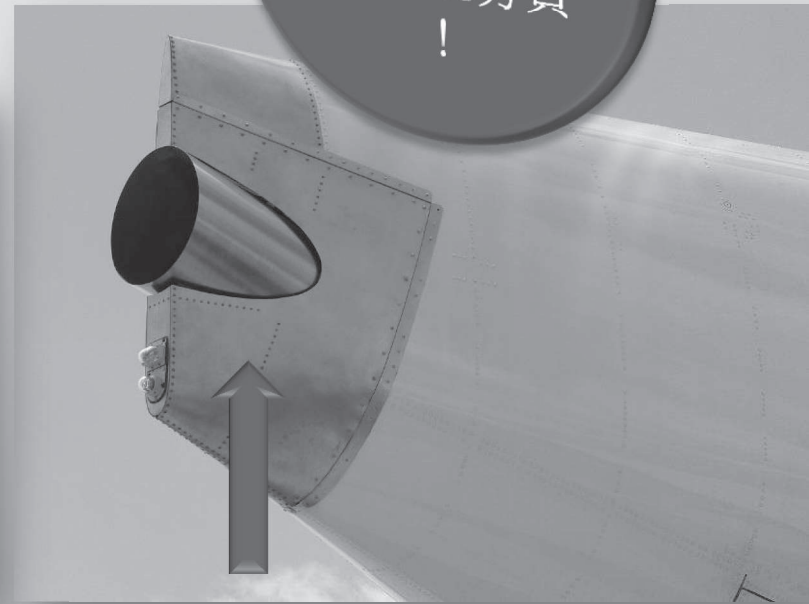

Can reach  
140db!  
可達140分貝  
!

# 突出部份

## 撞到飛機的突出部份

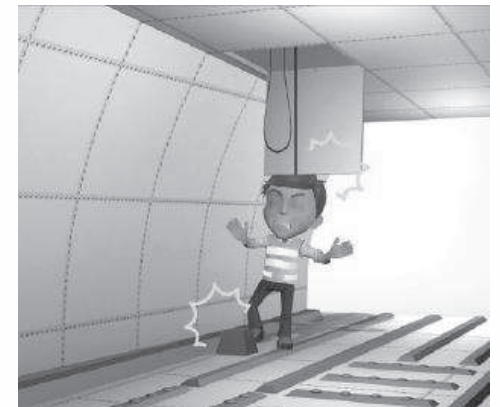

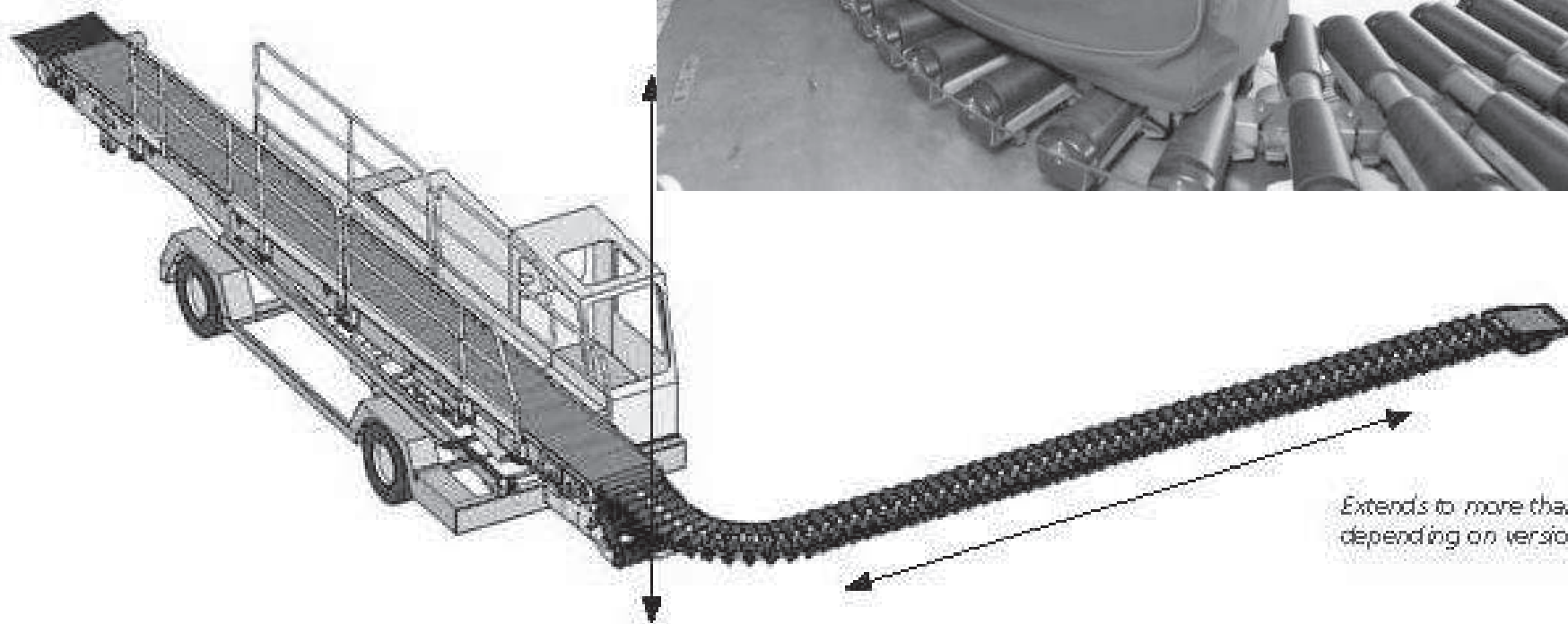
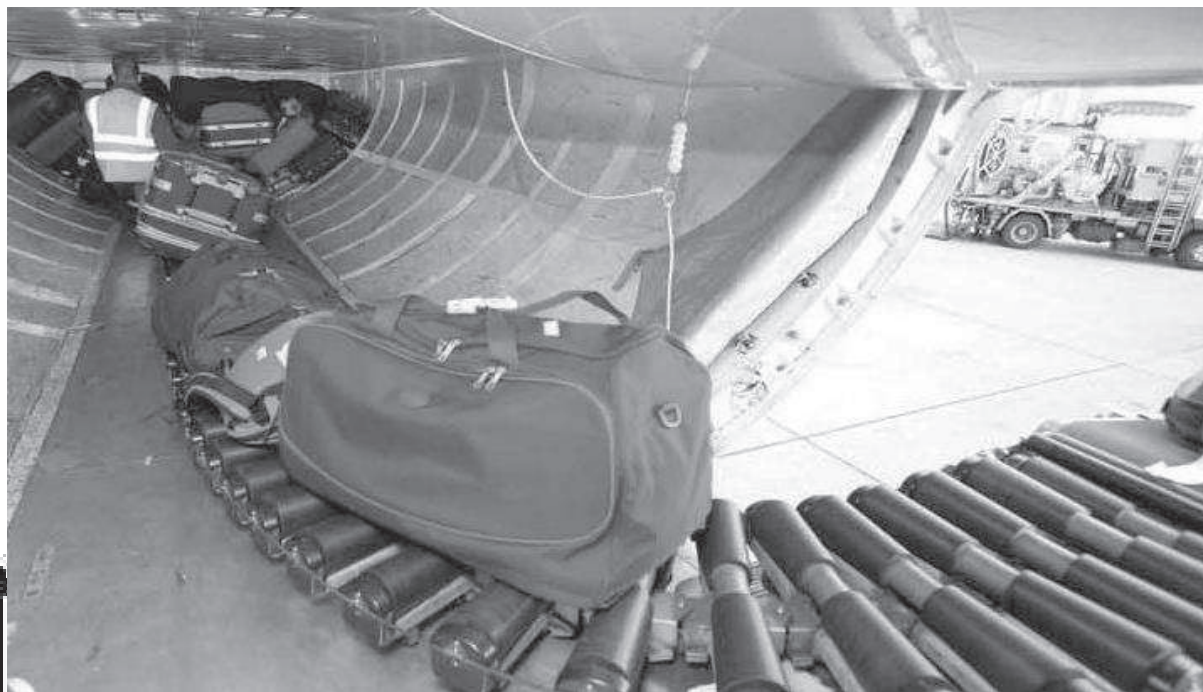

*Extends to more than 7 m / 21 ft  
depending on version*

# 個人安全防護裝備

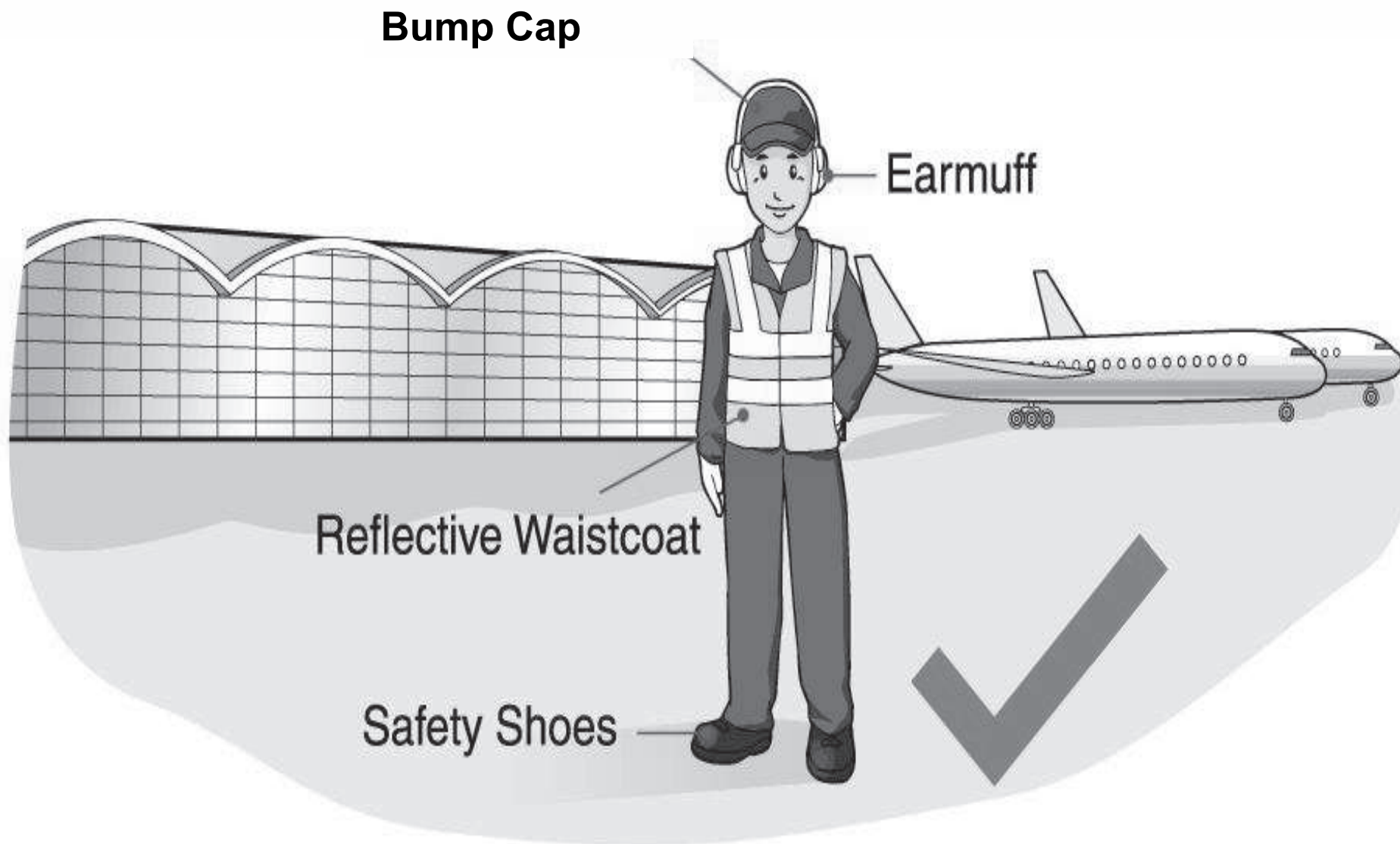

# 惡劣天氣





# 雷擊

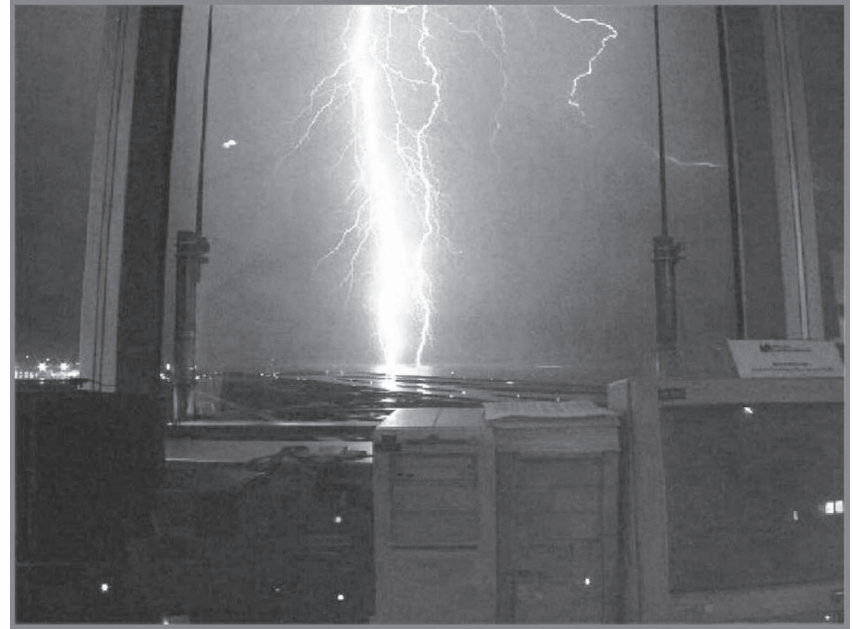
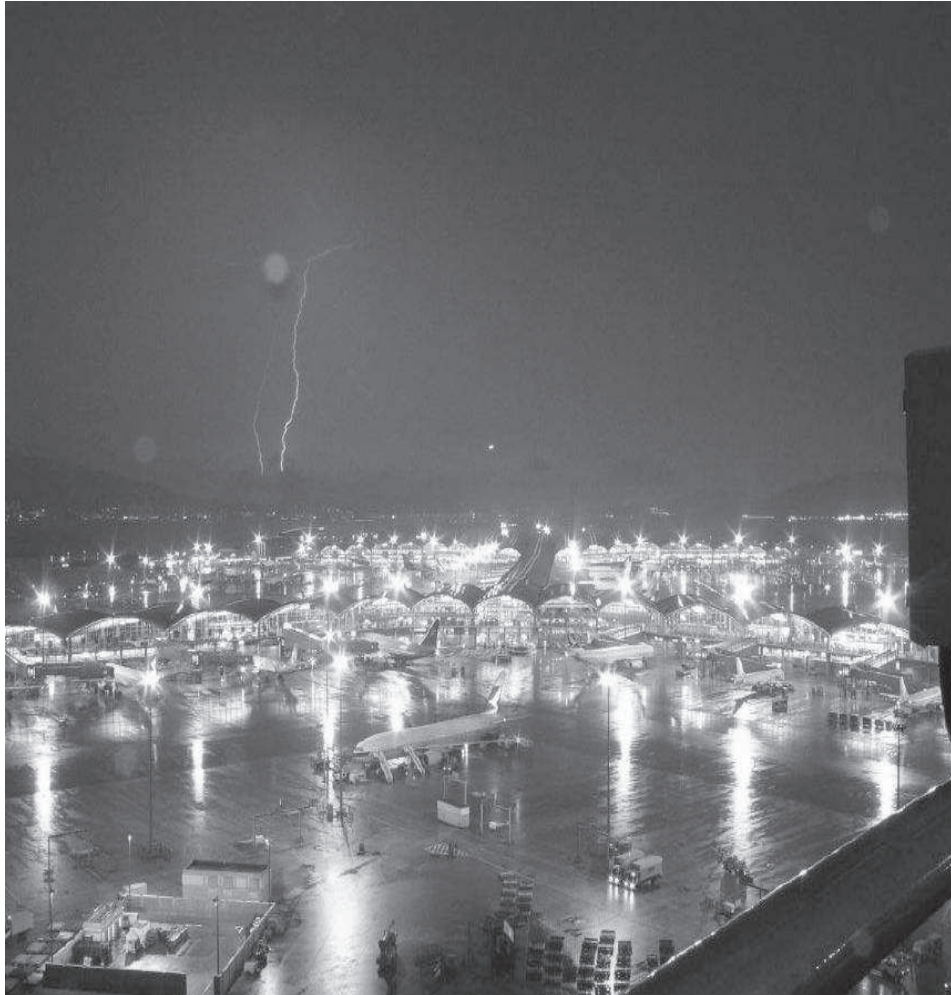

# 閃電危害





# 避雷設施

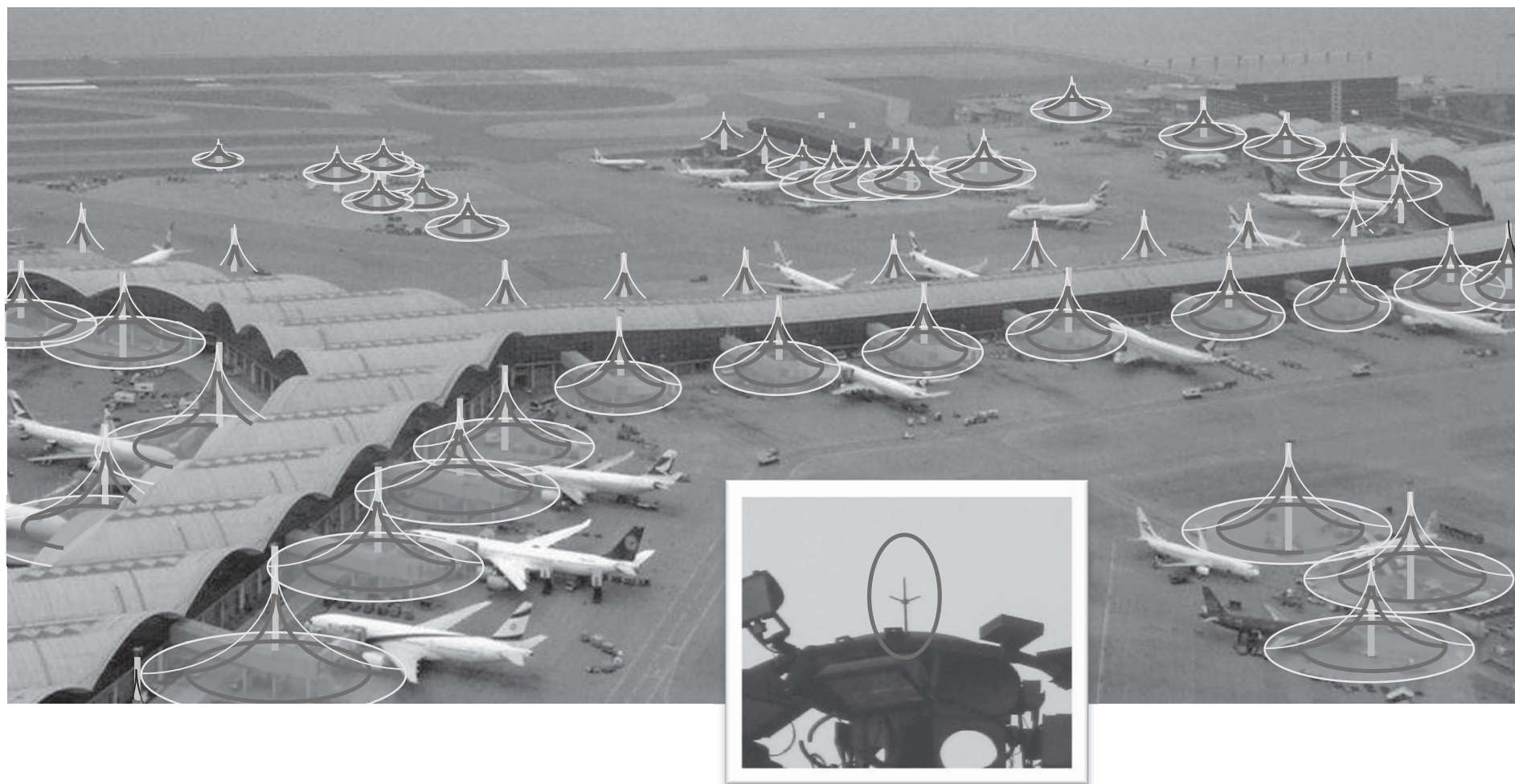

# 香港机场雷电警报系统



香港天文台  
HONG KONG OBSERVATORY

**ATLAS**

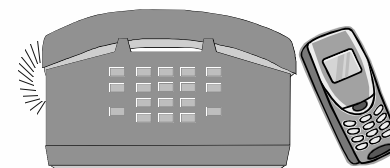
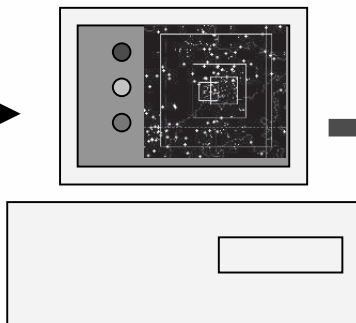

# 香港机場雷電警報系統

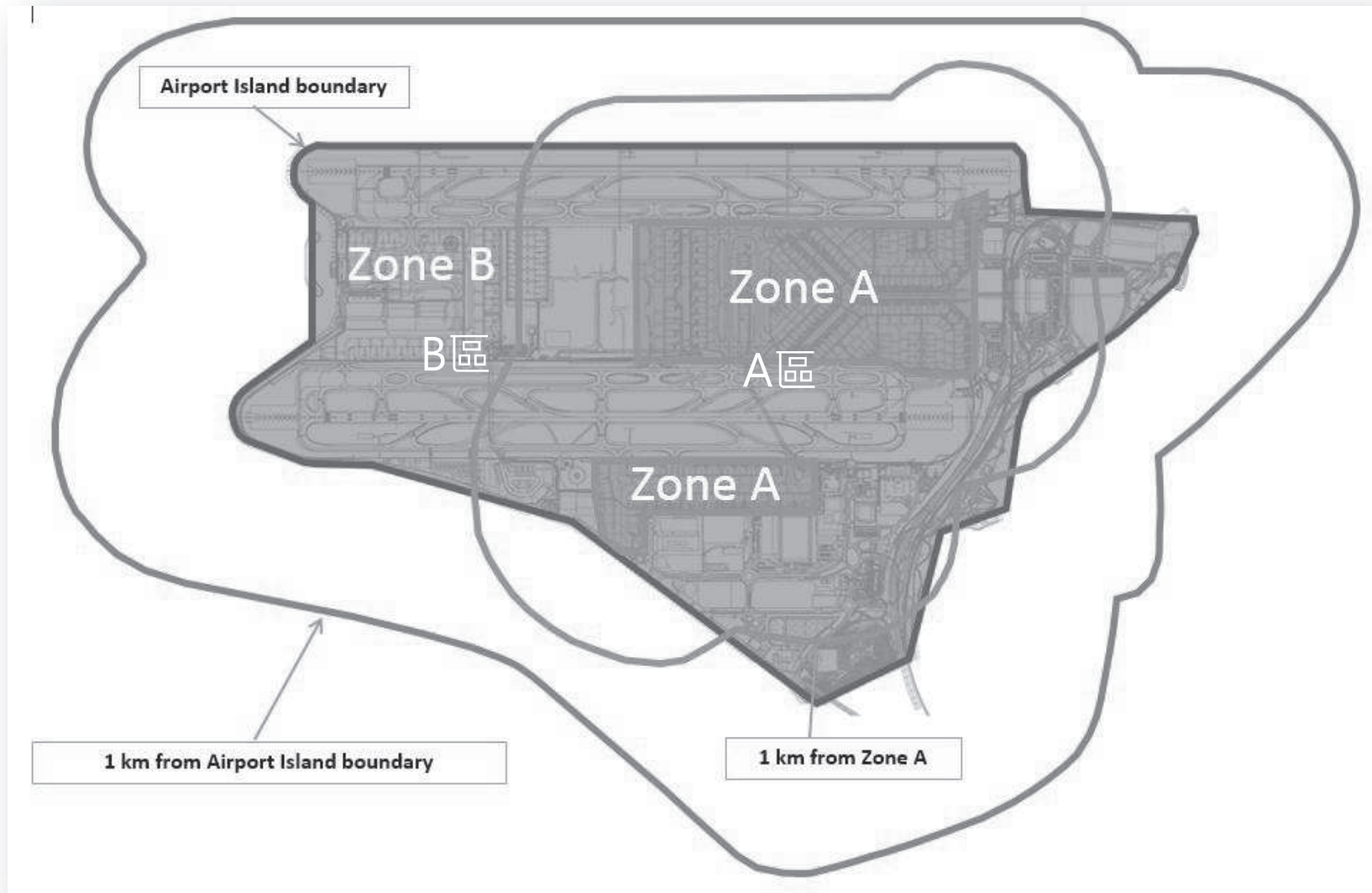





# 警報系統



# 接地



無線耳機程序 WHP (沒有目視信號 / 特別響號模式) (NIL visual signal/ A special horn pattern)	有關人士 Party	措施 Action	
	飛機外勤維修專營商 Line Maintenance Operators (LMO)	• 強制使用無線耳機。	• Are mandated to use wireless headset. 
「黃色」警告 AMBER Warning  ( 間歇響號 ) (An intermittent horn)	有關人士 Party	措施 Action	
	機場管理局 Airport Authority (AA)	• 機場中央控制中心 - 停機坪控制中心向機場服務營運商發出警告。	• IAC-ACC disseminates the warning to airport operators.
	所有機場服務營運商 All Airport Operators	• 向停機坪服務人員發放訊息。 • 為發出「紅色」警告作準備。 • 暫停非必要的戶外工作。	• Disseminate information to ramp staff. • Prepare for the issue of "Red" Warning. • Suspend non-essential activities in open area.
	外勤維修專營商 LMOs	• 強制使用無線耳機。	
「紅色」警告 RED Warning  ( 連續響號 ) (A continuous horn)	有關人士 Party	措施 Action	
	機場管理局 Airport Authority (AA)	• 停止貨運及遠方停機位的飛機指揮工作。 • 機場中央控制中心 - 停機坪控制中心向機場 服務營運商發出警告。 • 與航空交通管制中心協調，向機師發出警告。 • 在有需要時發出廣播。	• Cease aircraft marshalling at cargo and remote stands. • IAC-ACC disseminates the warning to airport operators. • Co-ordinate with ATC to disseminate the warning to pilots. • Make public announcement when necessary.
	所有機場服務營運商 All Airport Operators	• 各控制中心向停機坪服務人員發放訊息。 • 停止所有戶外工作，並立即到安全地方暫避。 • 保持警覺，以準備在「紅色」警告取消後 恢復運作。	• All Control Centres disseminate information to ramp staff. • Cease all outdoor works and take immediate shelter • Remain alert for the cancellation of "Red" Warning to resume operation.
	外勤維修專營商 LMOs	• 強制使用無線耳機。	• Are mandated to use wireless headset.



避雷亭  
Lightning Shelter

## 機場內的安全 地方



客運大樓內  
Inside the Terminal  
Building



客運大樓附近  
Near the Terminal  
Building



在車輛或飛機內  
Inside Vehicles or  
Aircrafts



# 外來物損壞飛機

## 外來物

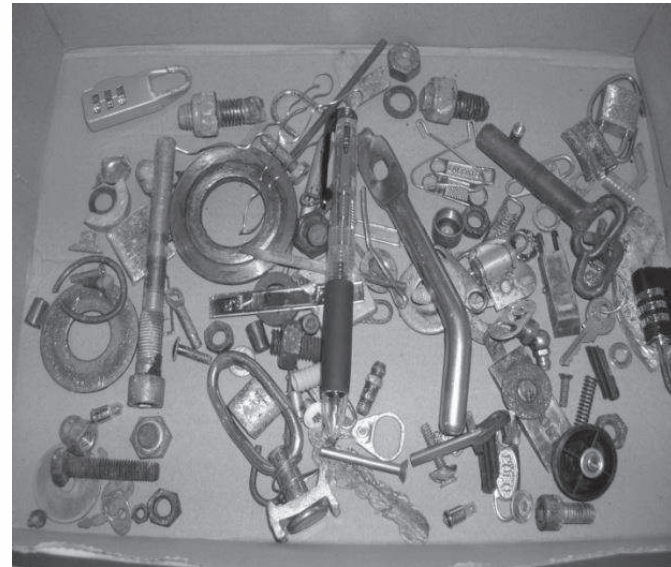

# 外來物偵察系統

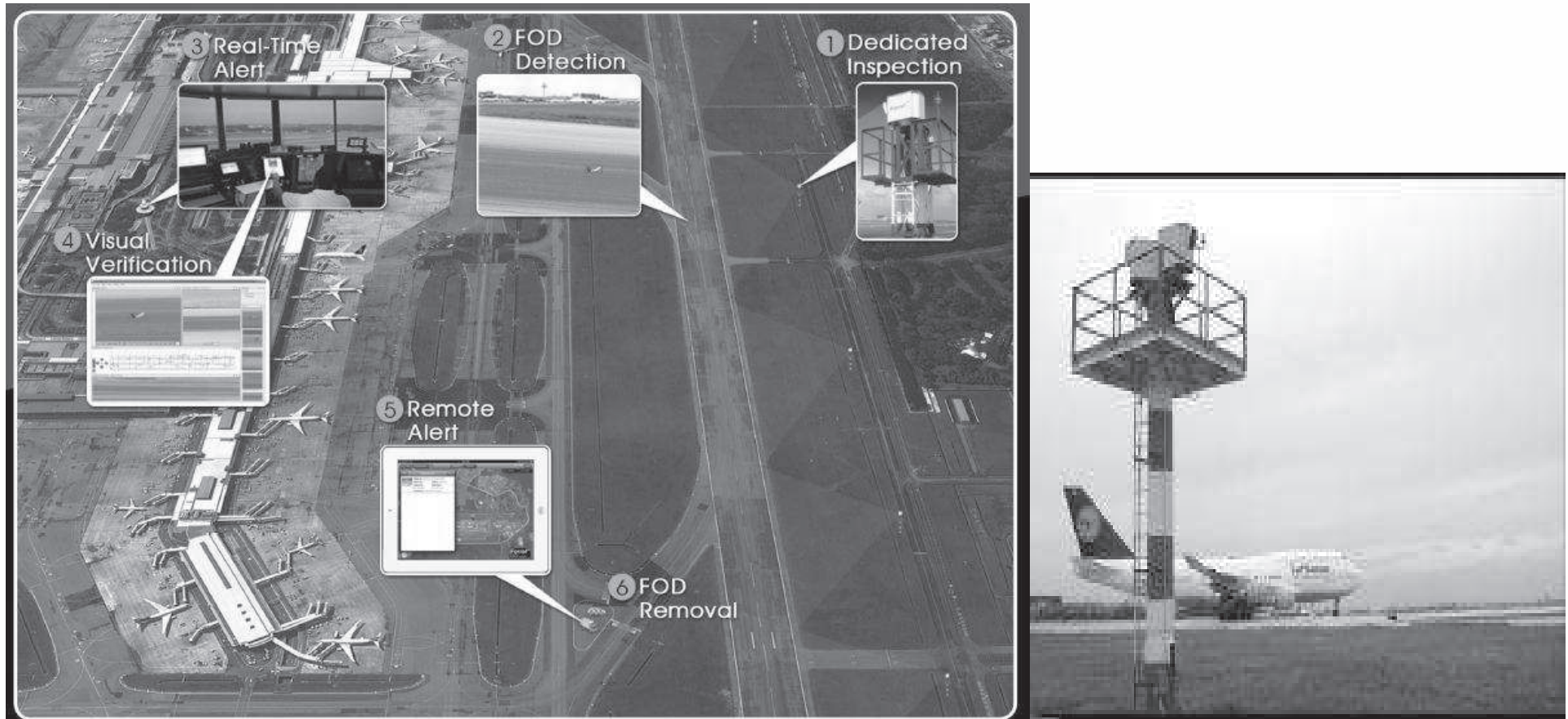

# 香港航空業發展現況

## Overview Information of Hong Kong Aviation Industry



全球第一  
貨運機場



72,900,000  
每年機場客運量



超過220個  
全球航點



超過70個  
「全球最佳機場」  
獎項